

פורסטר

מדריך הפעלה מקוצר 2011



SUBARU



כלי הרכב יכולים להיות שונים מעט מן התמונה המוצגת.

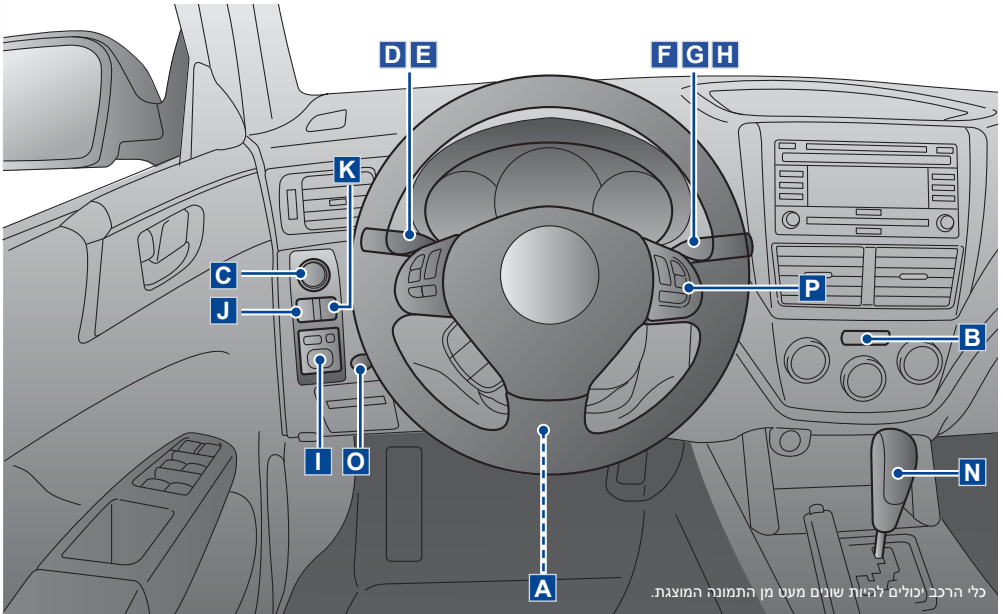

B איתות חירום

כדי להפעיל, לחץ על הכפתור. השתמש במצבי חירום.



A גלגל ההגה עם כוונן גובה / עומק

משוך את ידית הנעילה של גלגל ההגה כלפי מטה. הזז את גלגל ההגה לגובה הרצוי. משוך את הידית כלפי מעלה כדי לנעול את מוט ההגה. ודא שגלגל ההגה נעול היטב.



C לחצן ההתנעה (אם קיים)

כדי להתניע את המנוע,

1. שב במושב הנהג כשהמפתח החכם עליך.
2. ודא שבלם החניה מופעל.
3. ודא שידית ההילוכים במצב "P" (ת"ה אוטומטית) או בהילוך סרק (ת"ה ידנית).
4. לחץ על דוושת הבלם (ת"ה אוטומטית) או הבלם והמצמד (ת"ה ידנית) עד שצבע נורית החיווי שעל לחצן ההתנעה משתנה לירוק.
5. תוך לחיצה על דוושת הבלם (ת"ה אוטומטית) או הבלם והמצמד (ת"ה ידנית), לחץ על לחצן ההתנעה.



כדי לדוּמם את המנוע,

1. עצור את הרכב לגמרי.
 2. העבר את ידית ההילוכים למצב "P" (רכב עם ת"ה אוטומטית).
 3. לחץ על לחצן ההתנעה.
- בכל לחיצה על לחצן ההתנעה מבלי ללחוץ על דוושת הבלם (ת"ה אוטומטית) או המצמד (ת"ה ידנית), אספקת המתח מופעלת לפי הסדר הבא: "OFF" → "ACC" → "ON" → "OFF"

1 פנסים ראשיים

להפעלה, סובב את הכפתור למצב:
 : פנסי חניה קדמיים, תאורת לוח המכשירים, פנסים אחוריים ותאורת לוחית רישוי פועלים.
 : הפנסים הראשיים דולקים.

2 החלפת אורות גבוהים/נמוכים

כדי לעבור לאורות גבוהים, דחף את הידית קדימה.
 כדי לחזור לאורות נמוכים, משוך את הידית למצב המנוחה.
 כדי להבהב באורות הגבוהים, משוך את הידית לאחור והרפה.

3 איתות

הזז את הידית כלפי מעלה או מטה.

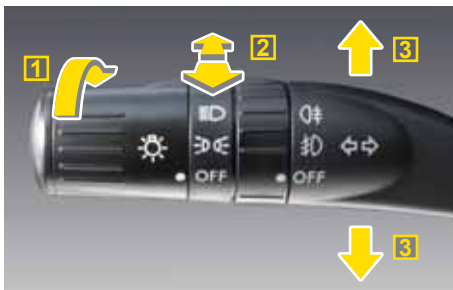

גם כשמוציאים את המפתח מתג ההתנעה (רכב ללא לחצן התנעה), או כשמתג ההתנעה במצב מנותק (רכב עם לחצן התנעה), ניתן להפעיל את הפנסים על ידי העברת מתג הפעלת הפנסים ממצב "OFF" למצב " " או " " . כדי למנוע את התרוקנות המצבר, ודא לפני עזיבת הרכב שמתג הפעלת הפנסים במצב "OFF".

E פנסי ערפל

פנסי ערפל קדמיים (אם קיימים)

כדי להדליק את הפנסים, סובב את הבורר למצב " " . פנסי הערפל הקדמיים פועלים רק כשמתג הפנסים הראשיים במצב " " או " " .

פנסי ערפל אחוריים (רכב עם פנסי ערפל קדמיים)

כדי להדליק את הפנסים, סובב את הבורר למצב " " . הבורר חוזר למצב " " באופן אוטומטי. כדי לכבות את פנסי הערפל האחוריים, סובב שוב את הבורר למצב " " , או סובב אותו למצב "OFF". פנסי הערפל האחוריים פועלים רק כשמתג הפנסים הראשיים במצב " " או כשפנסי הערפל הקדמיים דולקים.

פנסי ערפל אחוריים (רכב ללא פנסי ערפל קדמיים)

כדי להדליק את הפנסים, סובב את הבורר למצב " " . הבורר חוזר למצב "OFF" באופן אוטומטי. כדי לכבות את פנסי הערפל האחוריים, סובב את הבורר שוב למצב " " . פנסי הערפל האחוריים פועלים רק כשמתג הפנסים הראשיים במצב " " .



F מגב ושוטף שמשה קדמית

1 מגב

להפעלה, הזז את הידית כלפי מטה אל המצבים הבאים:
 נקישה ראשונה / : פעולה לסירוגין
 נקישה שנייה / LO : מהירות נמוכה
 נקישה שלישית / HI : מהירות גבוהה

2 ניגוב יחיד

כדי לבצע ניגוב אחד במגב, משוך את הידית לאחור.

3 תדירות הפעולה לסירוגין

כדי לשנות את תדירות הפעולה, סובב את הבורר.

4 שוטף שמשה

להתזת נוזל שטיפה, לחץ על הכפתור.

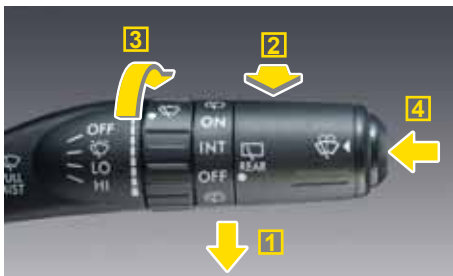

G מגב ושוטף שמשה אחורית

מגב

להפעלה, סובב את הכפתור למצב:

INT : פעולה לסירוגין

אם לאחר מכן מעבירים את ידית ההילוכים למצב "R" (ת"ה אוטומטית) או להילוך אחורי (ת"ה ידנית), המגב האחורי יעבור לפעולה רצופה.

ON : פעולה רצופה

שוטף שמשה

להתזת נוזל השטיפה, סובב את הכפתור למצב " " .



כדי לשוטף את זוגיות הפנסים, לחץ על הכפתור למשך יותר משנייה אחת. שוטף הפנסים פועל ביחד עם שוטף השמשה הקדמית. הוא פועל רק כשמתג הפנסים במצב "ON".



I מתגי כוונן מראות הצד

מתג ההתנעה צריך להיות במצב "ACC" או "ON". כדי לבחור באחת המראות, לחץ על אחד הצדדים של המתג 1, "L" עבור המראה השמאלית, "R" עבור הימנית. כדי לכוונן את המראה, לחץ על המתג 2 בכיוון הרצוי.

מתג קיפול מראות חשמלי 3 (אם קיים) לחץ על המתג 3 כדי לקפל את מראות הצד. לחץ שוב כדי לפתוח אותן.



J בקרת בהירות התאורה

כדי לכוונן את בהירות תצוגת המידע ותאורת לוח המכשירים, סובב את הבורר. אם התצוגות עמומות מדי ואינן קריאות, סובב את הבורר כלפי מעלה למצב "●". בהירות הצג תהיה מקסימלית ופעולת העמעום האוטומטי תבוטל.



L תיבת העברה בעלת שני הילוכים (אם קיימת)

כדי להחליף בין ההילוך הגבוה והנמוך, לחץ על דוושת המצמד עד הסוף, הזז את הידית, ושחרר בהדרגה את הדוושה. 1 הילוך גבוה HI 2 הילוך נמוך LO



K כפתור כוונן הפנסים הראשיים (אם קיים)

כדי לכוונן את גובה אלומות הפנסים הראשיים, סובב את הכפתור. * עבור כלי רכב בעלי פנסי קסנון, כוונן הפנסים מתבצע באופן אוטומטי.



M תיבת הילוכים ידנית (אם קיימת)

6 הילוכים

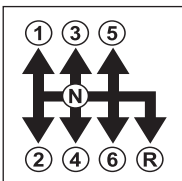

כדי להעביר את ידית ההילוכים למצב "R", הרם את הטבעת 1 והחזק אותה במצב זה.

5 הילוכים

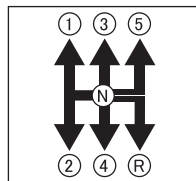

כדי להחליף הילוכים, לחץ על דוושת המצמד עד הסוף, העבר את ידית ההילוכים, ושחרר בהדרגה את דוושת המצמד. בעת שילוב מהילוך חמישי להילוך אחורי, ראשית יש להחזיר את ידית ההילוכים להילוך סרק ואז לשלב להילוך אחורי.

P = חניה
 כדי להוציא את ידית הילוכים ממצב חניה, לחץ בכוח על דושת הבלם.
R = הילוך אחורי
N = הילוך סרק
 לא משולב כל הילוך.
D = נסיעה
 לנהיגה רגילה: התיבה משלבת באופן אוטומטי הילוכים מההילוך הראשון ועד הרביעי.

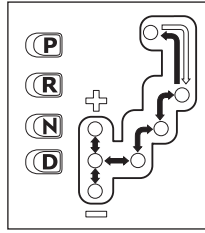

מצב ספורט:

במצב ספורט משתמשים כשיש צורך בכוח לצורך האצה מהירה או נסיעה בעלייה. כדי לעבור למצב ספורט, פשוט העבר את הידיית ממצב "D" לחריץ השילוב הידני. נורית "SPORT" תידלק בלוח המחוונים.

מצב ידני:

כדי לבחור במצב ידני, העבר את הידיית ממצב "D" לחריץ השילוב הידני ואז הזז אותה לצד "+" או "-".
 דחוף את הידיית לצד "+" כדי לשלב הילוך הבא הגבוה יותר. משוך את הידיית לצד "-" כדי לשלב הילוך הבא הנמוך יותר.

O מתג ניטרול מערכת בקרת היציבות

כדי לנטרל את מערכת בקרת היציבות, לחץ על הכפתור. נורית "OFF" בלוח המחוונים תידלק. אין לנטרל את המערכת אלא אם הדבר דרוש בהחלט. במקרה של ניטרול המערכת, עיין במדריך תפעול הרכב.



מצלמת תצפית נסיעה לאחור (אם קיימת)

כשמתג ההתנעה במצב "ON" וידית הילוכים בהילוך אחורי (ת"ה ידנית) או במצב "R", מצלמת התצפית לאחור מציגה באופן אוטומטי את תמונת האזור שמאחורי הרכב.

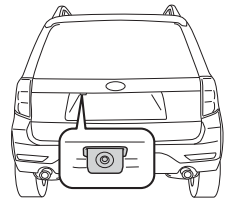

P בקרת שיוט (אם קיימת)

בקרת השיוט פועלת כשמהירות הרכב היא 40 קמ"ש ומעלה.

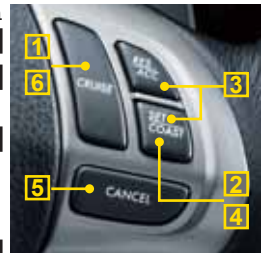

- 1 הפעלה: לחץ על הכפתור "CRUISE".
- 2 קביעת מהירות: כשהרכב במהירות הנדרשת, לחץ על הכפתור "SET/COAST" ושחרר אותו.
- 3 האצה: לחץ על הכפתור "RES/ACC" והחזק אותו. שחרר אותו כשהרכב מגיע למהירות הנדרשת, או לחץ על דושת האצה, לחץ על הכפתור "SET/COAST" ושחרר אותו כשהרכב מגיע למהירות הנדרשת. (האצה בהדרגה: לחץ לחיצות מהירות על כפתור "RES/ACC". כל לחיצה = 1 קמ"ש)
- 4 האטה: לחץ על הכפתור "SET/COAST" והחזק אותו. שחרר אותו כשהרכב מגיע למהירות הנדרשת, או לחץ על דושת הבלם, לחץ על הכפתור "SET/COAST" ושחרר אותו כשהרכב מגיע למהירות הנדרשת. (האטה בהדרגה: לחץ לחיצות מהירות על כפתור "SET/COAST". כל לחיצה = 1 קמ"ש)
- 5 ביטול זמני: לחץ על כפתור "CANCEL" או לחץ על דושת הבלם, דושת המצמד (ת"ה ידנית) או העבר את ידית הילוכים למצב "N" (ת"ה אוטומטית) או להילוך סרק (ת"ה ידנית). חזרה למהירות שנקבעה לאחר ביטול: לחץ על כפתור "RES/ACC" ושחרר אותו.
- 6 כיבוי: לחץ על הכפתור "CRUISE". בקרת השיוט כבית תמיד כשמעבירים את מתג ההתנעה למצב "ACC" או "OFF".

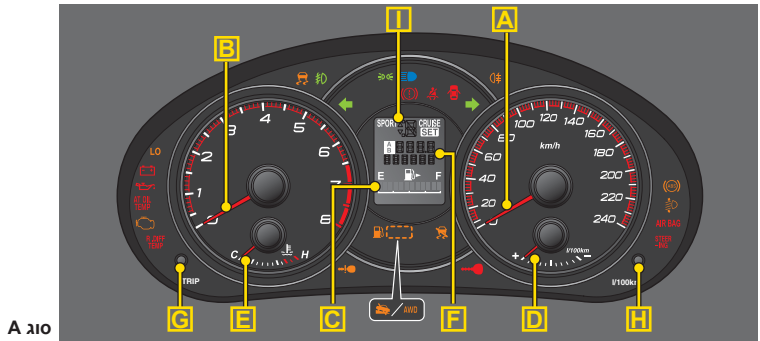

A גיו

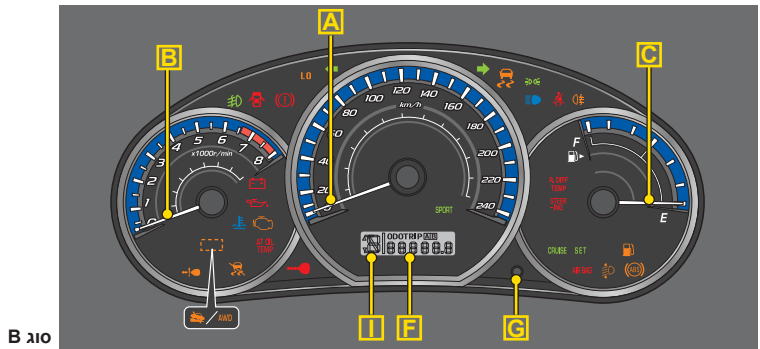

B גיו

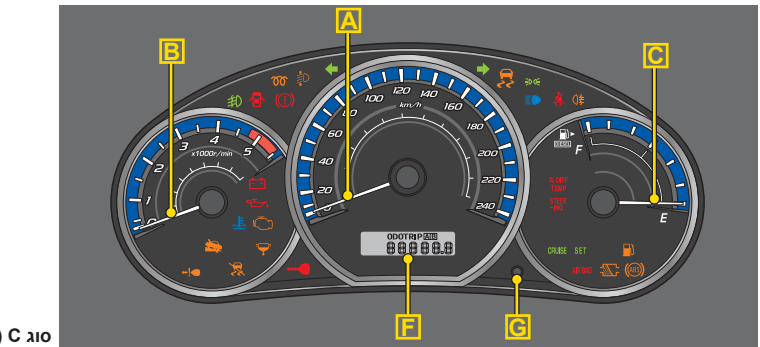

גיו C (דגמים עם מנוע דיזל)

D מד ECO

C מד דלק

B מד סיבובי מנוע

A מד מהירות

F מונה מרחק / מונה מרחק מתאפס

E מחוון טמפרטורה

I נורית חיווי מצב ידית ההילוכים וההילוך המשולב (ת"ה אוטומטית, אם קיימת)

כשנבחר מצב ידני, מוצג ההילוך המשולב. נוריות בצורת חצים מציינות אם ניתן לשלב הילוך גבוה יותר / נמוך יותר.

H צג מידע כפתור החלפה

לחץ על הכפתור כדי להעביר את צג המידע בין צריכת דלק רגעית וצריכת דלק ממוצעת.

G כפתור בחירת מונה מרחק נסיעה A/B ואיפוס

לחץ כדי לעבור בין נסיעה A ונסיעה B. לחץ והחזק כדי לאפס את מונה הנסיעה הנבחר.

נוריות חיווי ואזהרה עיקריות

לגבי הפעולות שיש לנקוט בהן עבור כל נורית שנדלקת, עיין במדריך תפעול הרכב. אם יש צורך, פנה למרכז שירות מורשה סובארו.

<p>התראת טעינה</p> <p>תקלה במערכת הטעינה.</p> 	<p>התראת חגורות בטיחות</p> <p>מזכירה לנהג לחגור את חגורת הבטיחות.</p> 
<p>התראת לחץ שמן</p> <p>לחץ שמן מנוע נמוך מדי.</p> 	<p>נורית חיווי תקלה במנוע</p> <p>תקלה במערכת בקרת מנוע/זיהום אוויר.</p> 
<p>התראת טמפרטורת שמן דיפרנציאל אחורי (אם קיים)</p> <p>טמפרטורת שמן הדיפרנציאל האחורי גבוהה מדי.</p> <p>R.DIFF TEMP</p>	<p>התראת מערכת כריות אוויר</p> <p>כריות האוויר הקדמית, הצדיות וכריות הווילון או קדם המותחנים של חגורות הבטיחות.</p> <p>AIR BAG</p>
<p>התראת מערכת ABS</p> <p>תקלה במערכת ABS / תקלה במערכת EBD (אם גם נורית ההתראה של מערכת ה-ABS דולקת).</p> 	<p>התראת מערכת הבלמים</p> <p>בלם חניה מופעל / מפלס נוזל נמוך / תקלת מערכת EBD (אם גם נורית ההתראה של מערכת ה-ABS דולקת).</p> 
<p>התראת דלת פתוחה</p> <p>דלת או דלת תא מטען אינה סגורה היטב.</p> 	<p>התראת מפלס דלק נמוך</p> <p>מפלס דלק נמוך. תדלק מיד.</p> 
<p>התראת מערכת עזר לזינוק בעלייה (ת"ה ידנית)</p> <p>תקלה במערכת העזר לזינוק בעלייה.</p> 	<p>התראת מערכת הנעה כפולה (ת"ה אוטומטית)</p> <p>הנעה כפולה מנותקת / מותקנים צמיגים בעלי קוטר שונה.</p> <p>AWD</p>
<p>התראת מערכת בקרת יציבות / חיווי ניתוק מערכת בקרת יציבות</p> <p>תקלה במערכת בקרת היציבות / מערכת בקרת היציבות מנוטרלת.</p> 	<p>התראת טמפרטורת נוזל (ת"ה אוטומטית)</p> <p>טמפרטורת נוזל תיבת ההילוכים האוטומטית גבוהה מדי / תקלה במערכת בקרת תיבת ההילוכים האוטומטית.</p> <p>AT OIL TEMP</p>
<p>התראת מערכת הגה כוח</p> <p>תקלה במערכת הגה הכוח.</p> <p>STEERING</p>	<p>התראת כוונון אוטומטי של הפנסים הראשיים (אם קיים)</p> <p>מערכת הכוונון האוטומטי של הפנסים אינה פועלת באופן תקין.</p> 
<p>נורית חיווי מתגי קדם חימום (מנוע דיזל)</p> <p>המנוע לא יותנע בטמפרטורה נמוכה. המתן כד שנורית חיווי זו תכבה.</p> 	<p>התראת מפתח גישה (אם קיים)</p> <p>מפתח הגישה אינו נמצא בתוך הרכב.</p> 
<p>חיווי טמפרטורת נוזל קירור נמוכה / התראת טמפרטורת נוזל קירור גבוהה</p> <p>תאורה בכחול מציינת שהמנוע אינו חם דיו. תאורה באדום מציינת התחממות יתר של המנוע.</p> 	
<p>התראת מסנן חלקיקים (מנוע דיזל)</p> <p>דולקת: המסנן אינו יכול לשרוף באופן אוטומטי את הפיח וכמות החלקיקים שהצטברה עברה את הגבול המותר. מהבהבת: פנה למרכז שירות מורשה סובארו.</p> 	<p>התראת מסנן דלק (מנוע דיזל)</p> <p>המים שהצטברו במסנן הדלק הגיעו למפלס מסוים. פנה למרכז שירות מורשה סובארו לניקוז המים. אסור לנסוע ברכב כשנורית זו דולקת.</p> 

* חלק מנוריות החיווי/אזהרה נדלקות למשך מספר שניות לצורך בדיקה עצמית כאשר מעבירים את מתג ההתנעה למצב ON.

מושב, חגורת בטיחות

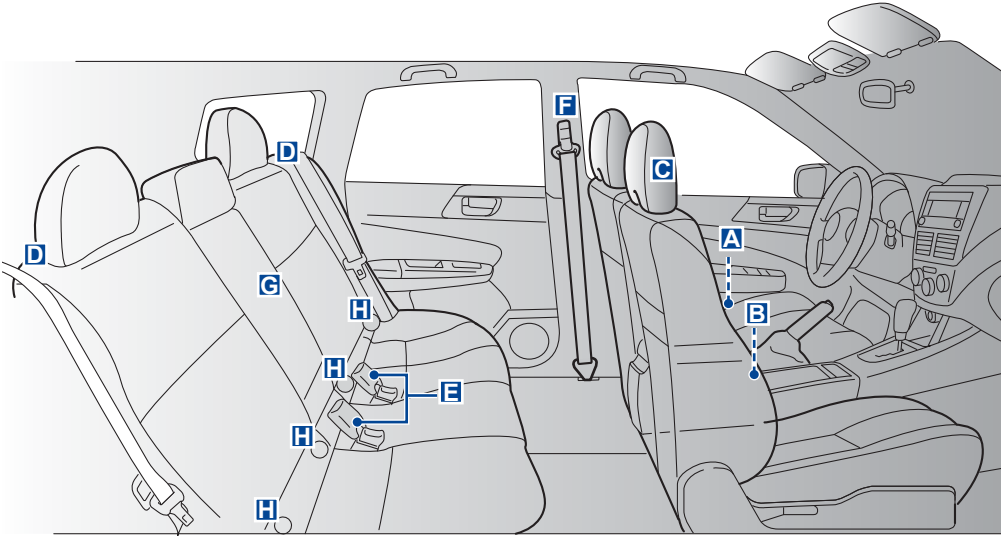

A כווןון המושב הקדמי

מושב חשמלי (מושב הנהג, אם קיים)

- 1 כווןון קדימה ולאחור: הזז את המתג קדימה או לאחור.
- 2 זווית כרית המושב: משוך את הצד הקדמי של המתג כלפי מעלה או לחץ כלפי מטה.
- 3 כווןון גובה המושב: משוך את הצד האחורי של המתג כלפי מעלה או לחץ כלפי מטה.
- 4 הטיית גב המושב: הזז את המתג קדימה או לאחור.



מושב ידני (אם קיים)

- 1 כווןון קדימה ולאחור: משוך את המוט כלפי מעלה והזז את המושב קדימה או לאחור.
- 2 כווןון גובה המושב (מושב הנהג בלבד): משוך את הידית כלפי מעלה כדי להגביה את המושב. דחף אותה כלפי מטה כדי להנמיך אותו.
- 3 הטיית גב המושב: משוך את הידית כלפי מעלה והזז את גב המושב קדימה או לאחור.

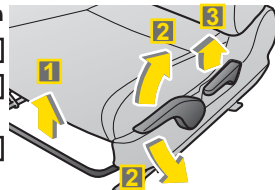

C כווןון משענת הראש

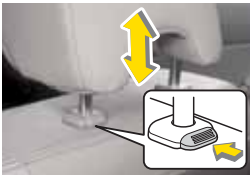

כדי להגביה את משענת הראש, משוך אותה כלפי מעלה.
כדי להנמיך, לחץ על כפתור השחרור ודחף אותה כלפי מטה.

B חימום המושב (אם קיים)

כדי להפעיל את חימום המושב, לחץ על צד "LO" או "HI" של המתג. בחירת מצב "HI" תגרום למושב להתחמם מהר יותר. כדי לכבות, לחץ לחיצה קלה על הצד הנגדי למצב הנוכחי.



B ג'ו

A ג'ו

D קיפול גב המושב האחורי

1 כדי לקפל את גב המושב האחורי, משוך את הכפתור והורד את גב המושב.

אם כפתורי הקיפול **2** נמצאים בתא המטען, משוך את המתגים. גב המושב יתקפל.

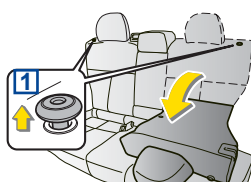
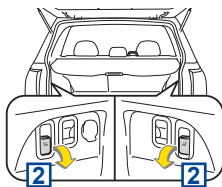

E חגורת בטיחות אחורית אמצעית

חגירת חגורת הבטיחות:

- 1** משוך את החגורה מהשקע שבתקרה מעל אזור המטען.
- 2** העבר את החגורה דרך מוביל החגורה.
- 3** חבר את הלשונית למחבר.
- 4** הדק את החגורה באופן הרגיל.

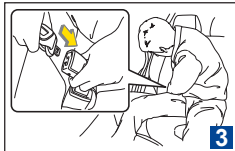
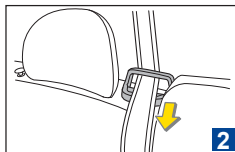
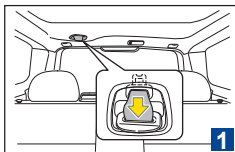

כדי לנתק את המחבר מהאבזם, הכנס מפתח או חפץ חד אחר לחריץ באבזם. לפרטים עיין בפרק 1 במדריך תפעול הרכב.

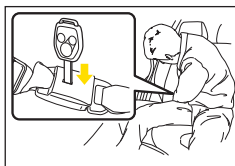

G משענת יד

כדי לפתוח את משענת היד, משוך את החלק העליון שלה.



F גובה נקודת העיגון של חגורת הבטיחות הקדמית.

כדי להנמיך את נקודת העיגון, משוך את כפתור השחרור והזז את נקודת העיגון כלפי מטה. כדי להגביה את נקודת העיגון, הזז אותה כלפי מעלה.



H מוטות עיגון ISOFIX

מוטות עיגון ISOFIX מאפשרים להתקין מערכת בטיחות לילדים מסוג ISOFIX. הם נמצאים מאחורי הכיסוי המסומן בסמל. לפרטים עיין בפרק 1 במדריך תפעול הרכב.

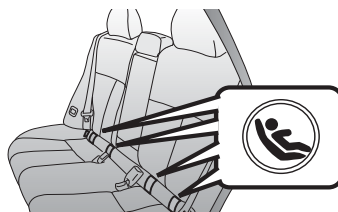

מנעולי דלתות וחלונות

כניסה עם שלט רחוק (אם קיים)

לשחרור נעילת כל הדלתות (ודלת תא המטען), לחץ על "S".
לנעילת כל הדלתות (ודלת תא המטען), לחץ על "L".
כדי לשחרר את נעילת דלת תא המטען בלבד, לחץ על "C".

לגבי פעולת בחירת שחרור הנעילה, עיין בפרק 2 במדריך תפעול הרכב.



מפתח חכם



מפתח עם שלט רחוק

פעולת כניסה עם מפתח חכם (אם קיימת)

שחרור נעילת כל הדלתות ודלת תא המטען:
כשהמפתח החכם עליך, החזק בידית הדלת הקדמית.

פתיחת דלת תא המטען:

לחץ על כפתור פתיחת דלת תא המטען **2** כשהמפתח החכם עליך. נעילת כל הדלתות תשתחרר.

נעילת כל הדלתות ודלת תא המטען:

לחץ על כפתור נעילת הדלתות **1** או כפתור הנעילה האחורי **3** כשהמפתח החכם עליך.

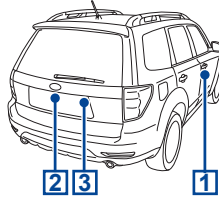

מפתח חכם

פתיחת דלת תא המטען

כדי לפתוח את דלת תא המטען, ראשית שחרר את נעילת דלת תא המטען, ואז לחץ על כפתור פתיחת דלת תא המטען.



ידית שחרור מכסה פתח התדלוק

כדי לפתוח את מכסה פתח התדלוק, משוך את ידית שחרור המכסה כלפי מעלה. הידית נמצאת על הרצפה בצד הדלת של מושב הנהג.



שחרור מנעול מכסה המנוע

כדי לפתוח את מכסה המנוע, משוך בידית שחרור מכסה המנוע מתחת ללוח המכשירים.

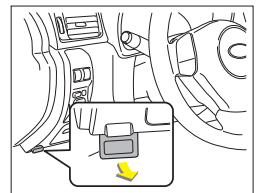

מתג ההתנעה צריך להיות במצב "ON".

1 חלון הנהג

פתיחה אוטומטית: לחץ על המתג כלפי מטה בכוח ושחרר אותו. החלון ירד עד הסוף. כדי לעצור, משוך את המתג לאחור משיכה קצרה. לחץ לחיצה קלה והרפה כדי לפתוח בדרך הרגילה.

סגירה אוטומטית: משוך את המתג כלפי מעלה בכוח ושחרר אותו. החלון יעלה עד הסוף. כדי לעצור, לחץ על המתג לחיצה קצרה קדימה. משוך משיכה קלה והרפה כדי לסגור בדרך הרגילה.

2 חלונות הנוסעים (קדמי ואחוריים)

לחץ את המתג כלפי מטה והחזק אותו כדי לפתוח. משוך אותו כלפי מעלה והחזק אותו כדי לסגור.

3 מתג נעילה

לחץ על הכפתור " " למטה עד לנקישה. רק חלון הנהג יפעל. לחץ שוב, וחלונות הנוסעים יפעלו שוב.



נעילת דלתות חשמלית מרכזית

כדי לנעול את כל הדלתות ודלת תא המטען, לחץ על הצד הקדמי של המתג. כדי לשחרר את נעילת כל הדלתות ודלת תא המטען, לחץ על הצד האחורי של המתג.



מנעולי בטיחות ילדים

נמצאים בשולי הדלתות האחוריות. כשהכפתורים במצב נעול, לא ניתן לפתוח את הדלת האחורית מבפנים.



גגון שמש (אם קיים)

1 משוך את המתג לאחור משיכה קצרה כדי לפתוח את גגון השמש.

2 דחף את המתג קדימה דחיפה קצרה כדי לסגור את גגון השמש.

בעת הפתיחה/הסגירה, גגון השמש עוצר באמצע הדרך. לחץ על המתג שוב כדי לפתוח/לסגור אותו עד הסוף.



בקרת אקלים

מערכת בקרת אקלים (סוג A, אם קיימת)



A כפתור AUTO

לחץ על הכפתור "AUTO". בקרת האקלים עוברת למצב FULL AUTO ונורית החיווי "FULL AUTO" על הצג דולקת.

B כפתור OFF

לחץ על הכפתור "OFF" כדי להפסיק את פעולת מערכת בקרת האקלים.

D כפתור בחירת מצב זרימת האוויר

לחץ על כפתור "MODE" כדי לבחור במצב זרימת האוויר הרצוי (אורור, מצב ביניים, חימום, חימום-הפשרה).

F בורר בקרת טמפרטורה

סובב את הבורר לטמפרטורה הפנימית הרצויה.

H כפתור הפשרה

לחץ על כפתור "OFF" כדי להפשיר אדים על השמשה הקדמית ועל חלונות הדלתות הקדמיות.

J הפשרת שמשה אחורית / הפשרת מראת צד (אם קיימת) / הפשרת מגב קדמי (אם קיימת)

לחץ על הכפתור "OFF" כדי להפעיל את הפשרת השמשה האחורית, הפשרת מראות הצד (אם קיימת) או הפשרת המגב (אם קיימת). הפעולה נפסקת באופן אוטומטי לאחר כ-15 דקות.

C כפתור מצב מפוצל

כדי להפעיל את מצב DUAL (כפול), לחץ על כפתור "DUAL". מצב זה מאפשר לקבוע טמפרטורות שונות לצד הנהג ולצד הנוסע.

E כפתור בקרת מהירות המאוורר

לחץ על הכפתור כדי לבחור במהירות המניפה הרצויה.

G כפתור מיזוג אוויר

לחץ על כפתור "A/C" כדי להפעיל או להפסיק את מיזוג האוויר.

I כפתור בורר כניסת אוויר

בחר בכניסת האוויר על ידי לחיצה על כפתור זה. מצב כניסת האוויר שבבחר מוצג בתצוגה. " " : סחרור אוויר " " : אוויר חיצוני

מערכת בקרת אקלים (סוג B, אם קיימת)



שימוש כמערכת בקרת אקלים אוטומטית לגמרי (מצב AUTO)

הזז את הבורר [C] לטמפרטורה הרצויה, העבר את יתור הבוררים והכפתורים למצבים המתוארים להלן.

בורר [A] : מצב AUTO

בורר [B] : מצב AUTO

פעולות המערכת יעברו למצב אוטומטי ויבוקרו באופן אוטומטי.

B בורר בקרת זרימת אוויר / הפשרת שמשה קדמית

סובב את הבורר למצב AUTO או למצב זרימת האוויר הרצויה. כדי להפשיר את השמשה הקדמית, העבר את הבורר למצב "OFF" או "OFF".

D כפתור בחירת כניסת אוויר

לחץ על כפתור "OFF" כדי לבחור במקור האוויר. מופעל (סחרור אוויר): נורית החיווי דולקת. מנותק (אוויר חיצוני): נורית החיווי כבית.

F כפתור מיזוג אוויר

לחץ על כפתור "A/C" כדי להפעיל או להפסיק את מיזוג האוויר.

שימוש כמערכת בקרת אקלים אוטומטית למחצה

כל פעולה המכוונת למצב AUTO מבוקרת באופן אוטומטי. כל פעולה שאינה במצב AUTO ניתנת לכיוון לפי הצורך.

A בורר בקרת מהירות המאוורר

סובב את הבורר למצב AUTO או למצב מהירות המאוורר הרצויה.

C בורר בקרת טמפרטורה

סובב את הבורר לטמפרטורה הפנימית הרצויה.

E הפשרת שמשה אחורית / הפשרת מראת צד (אם קיימת) / הפשרת מגב קדמי (אם קיימת)

לחץ על הכפתור "OFF" כדי להפעיל את הפשרת השמשה האחורית, הפשרת מראות הצד (אם קיימת) או הפשרת המגב (אם קיימת). הפעולה נפסקת באופן אוטומטי לאחר כ-15 דקות.

לגבי סוגים אחרים של מערכות בקרת אקלים, עיין במדריך תפעול הרכב.

מערכת שמע



התמונה לעיל היא דוגמה של מערכת שמע. עבור מערכות שמע אחרות, עיין במדריך תפעול הרכב.

הפעלת הרדיו

A מתג הפעלה ובקרת עוצמת שמע

לחץ על המתג כדי להפעיל או לכבות. סובב את הבורר "VOLUME" כדי לכוון את עוצמת השמע.

B בקרת צליל ואיזון

לחץ על המתג כדי לבחור במצבי הבקרה הרצויים. סובב את הבורר כדי לבצע את הכוונון בכל מצב.

C תפריט

לחץ על הכפתור "MENU" כדי לבחור בתפריט מצבי בקרת השמע.

E כוונון תחנות ידני

סובב את הבורר "TUNE/TRACK" בכיוון השעון כדי לכוון לתדר גבוה יותר, ונגד כיוון השעון לתדר נמוך יותר.

G סריקת תדרים (SCAN)

לחיצה על כפתור "SCAN/A.S" מעבירה את הרדיו למצב סריקת תדרים. לחיצה על הכפתור למשך 1.5 שניות או יותר מאפשרת להשתמש בפעולת השמירה האוטומטית בזיכרון.

I חיפוש תחנות מקומי

לחץ על הכפתור "RDS" למשך לפחות 1.5 שניות כדי להפעיל או להפסיק את פעולת חיפוש התחנות המקומי כשהרדיו פועל.

K השמעת תקליטור

כדי להשמיע תקליטור, לחץ על כפתור "CD/AUX".

M הרצה קדימה והרצה לאחור

לחץ ברציפות על "▶▶" כדי להריץ קדימה. שחרר כדי לעצור. לחץ ברציפות על "◀◀" כדי להריץ לאחור. שחרר כדי לעצור.

O השמעה אקראית

כדי להשמיע קטעים/קבצים בסדר אקראי, לחץ על "RPT" "RDM" למשך 0.5 שנייה או יותר במהלך השמעת קטע/קובץ.

Q בחירת תצוגה

לחץ על "TEXT" במהלך השמעה כדי להציג את הזמן, שם התקליטור, שם הקטע, המבצע וכדומה. לחץ על הכפתור למשך מעל 0.5 שנייה כדי להריץ את הטקסט.

S הוצאת התקליטור

לחץ על "▲" כדי להוציא את התקליטור.

D בחירת FM/AM

כדי להפעיל את הרדיו, לחץ על כפתור "FM/AM" כשהרדיו כבוי.

F חיפוש תחנות (SEEK)

לחץ לחיצה קצרה על "◀◀" או "▶▶" כדי לקלוט את התחנה הבאה הזמינה.

H שמירת תחנות בזיכרון

לחץ על אחד מכפתורי התחנות למשך 1.5 שניות או יותר כדי לשמור בזיכרון את תדר התחנה.

הפעלת נגן התקליטורים

J הכנסת תקליטור

הכנס תקליטור להריץ כשהצד המודפס כלפי מעלה. הנגן ימשוך באופן אוטומטי את התקליטור למקומו.

L בחירת קטע מתחילתו

סובב את הבורר "TRACK" בכיוון השעון כדי לדלג לתחילת הקטע/קובץ הבא. סובב את הבורר נגד כיוון השעון כדי לדלג לתחילת הקטע/קובץ הנוכחי.

N חזרה

כדי לחזור על השמעת קטע/קובץ, לחץ לחיצה קצרה על "RPT/RDM" במהלך השמעת הקטע/קובץ.

P סריקה

לחץ על "SCAN/A.S" כדי להשמיע את 10 השניות הראשונות בכל קטע/קובץ. לחץ על הכפתור שוב כדי לבטל את מצב הסריקה.

R בחירת תיקיות (MP3/WMA/ACC)

כדי לבחור בתיקייה הבאה, לחץ לחיצה קצרה על "▲". כדי לחזור לתיקייה הקודמת, לחץ לחיצה קצרה על "▼".

לגבי פעולות נוספות, עיין במדריך תפעול הרכב.

כדי לשמוע צלילים מנגן שמע נייד דרך הרמקולים של הרכב, חבר את הנגן לשקע השמע ולחץ על "CD/AUX" בלוח ההפעלה של מערכת השמע.
כדי לשמוע צלילים מהתקן אחסון iPod®/ USB דרך הרמקולים של הרכב, חבר את ההתקן לשקע ה-USB ולחץ על "CD/AUX" בלוח ההפעלה של מערכת השמע.
שקע השמע / מחבר ה-USB נמצא בתוך תא האחסון בקונסולה.



דגמים ללא מערכת ניווט מקורית של סובארו

iPod® הוא סימן רשום של חברת Apple Inc.

כפתורי בקרת מערכת השמע (אם קיימת)

- MODE** : לחץ כדי לבחור את מצב השמע הרצוי. (FM, AM, CD, AUX וכדומה) לחץ על כפתור זה למשך יותר מ-1.5 שניות כדי להוריד את עוצמת השמע לאפס (השתקה).
 ✓ / ✗ : לחץ כדי לחפש תחנת רדיו ניתנת לקליטה במצב רדיו. לחץ כדי לדלג לערוץ הבא במצב נגן תקליטורים.
 + / - : לחץ כדי לכוון את עוצמת השמע.
 < : לחץ כדי להפעיל את מצב דיבורית.
 = : לחץ כדי להפסיק את מצב דיבורית.
 📶 : לחץ כדי להשתמש במערכת פקודות קוליות.
 לפרטים על דגמים עם מערכת דיבורית וללא מערכת דיבורית, עיין במדריך תפעול הרכב.

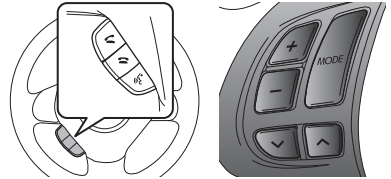

דגמים עם מערכת דיבורית

אביזרים

שעון וצג מידע

- שעון:** כדי לכוון את השעה, לחץ על הכפתור "+" או על הכפתור "-".
- צג מידע:** מציג את הטמפרטורה החיצונית, צריכת הדלק הרגעית וצריכת הדלק הממוצעת.



מחזיק ספלים

מחזיק ספלים של הנוסע הקדמי: מחזיק ספלים אחד או יותר מובנים בקונסולה המרכזית, ליד ידית בלם החניה.
מחזיק ספלים של הנוסע האחורי (אם קיים): מחזיק ספלים כפול נמצא על השולחן האמצעי של המושב האחורי.



אחורי (אם קיים)



קדמי

שקעי מתח אביזרים

מתח חשמלי מהמצבר (12 וולט) קיים בשקע כשמתג ההתנעה במצב "ACC" או "ON".



בקונסולה המרכזית ובאזור המטען



מתחת למתגי מיזוג האוויר

במקרה חירום

גרירה

אסור לגרור רכב בעל הנעה בכל הגלגלים כשהגלגלים הקדמיים מורמים מן הקרקע בעוד האחוריים על הקרקע, או כשהגלגלים האחוריים מורמים והקדמיים על הקרקע.
הדבר יגרום לסחרור גלגלי הרכב או להרס הדיפרנציאל המרכזי.

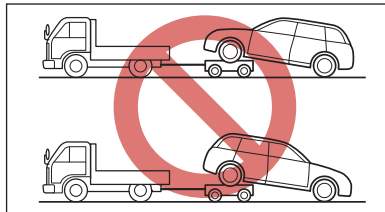

הדרך הטובה ביותר להוביל את הרכב היא באמצעות משאית בעלת משטח העמסה.

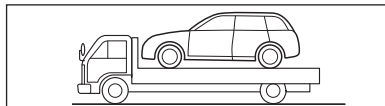

גלגל חלופי ומגבה

- 1 ידית מגבה
- 2 מגבה
- 3 תיבת כלים
- 4 גלגל חלופי
- 5 וו גרירה (בורג טבעת)

מאוחסנים מתחת לרצפת תא המטען.

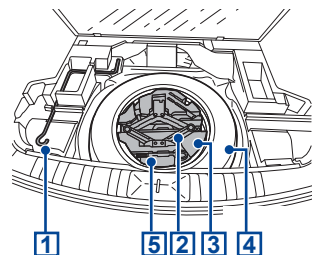
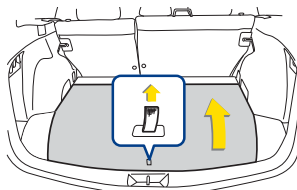

אחזקה

כדי לשמור על הרכב במצב פעולה תקין ולהבטיח את הביצועים בכל עת, יש לבצע את הטיפולים המומלצים בהתאם לתוכנית התחזוקה. למידע על פריטי התחזוקה ותדירות הטיפולים, עיין במדריך תפעול הרכב.
כמו כן אנו ממליצים לך לבדוק בעצמך את הרכב פעם ביום כדי שהשימוש ברכב יהיה נוח יותר.
בדוק את הרכב בהתאם לפרק 11 במדריך תפעול הרכב.

תיאור תא המנוע

- 1 מיכל נוזל בלמים
- 2 מיכל נוזל שטיפת שמש
- 3 מיכל נוזל קירור
- 4 מדיד מפלס שמן מנוע
- 5 פיית מילוי שמן מנוע

עבור כלי רכב בעלי מנוע טורבו או מנוע דיזל, עיין בנספח למדריך תפעול הרכב.

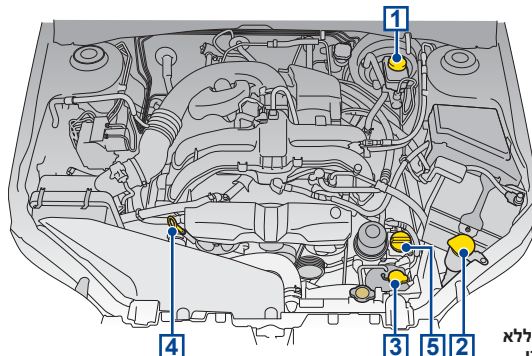

דגם ללא טורבו

www.subaru.co.il

פרטים להתקשרות

יפנאוטו חברה ישראלית לרכב בע"מ

מח' השירות

רחוב המנופים 12, אזור התעשייה

ת.ד. 2046 הרצליה 46120

טלפון: 09-9611001 פקס: 09-9611011

המידע, המפרטים, האיורים והצילומים בחוברת זו הם אלו התקפים בזמן הפרסום. אנו שומרים לעצמנו את הזכות לשנות את המפרטים והתכנון בכל עת ללא הודעה מוקדמת וללא התחייבות לבצע את אותם שינויים בכלי רכב שכבר נמכרו. מרכז שירות מורשה סובארו הוא המקור הטוב ביותר למידע העדכני ביותר. למידע מפורט על התפעול והבטיחות, עיין במדריך תפעול הרכב.

הודפס: מרץ 2011

פרסום מס' F8160YE

FUJI HEAVY INDUSTRIES LTD